



**ANNEXE 1****FINALITES DE L'UNITÉ DE FORMATION****Informatique - Gestion de bases de données avec ACCESS (Convention CF)****1. FINALITÉS GÉNÉRALES.**

Conformément à l'article 7 du décret de la Communauté française du 16 avril 1991, cette unité de formation doit:

- ◆ concourir à l'épanouissement individuel en promouvant une meilleur insertion professionnelle, sociale, culturelle et scolaire;
- ◆ répondre aux besoins de demandes en formation émanant des entreprises, des administrations, de l'enseignement et d'une manière générale des milieux socio-économiques et culturels.

**2. FINALITÉS PARTICULIÈRES.**

Cette unité de formation doit familiariser l'étudiant avec les concepts nécessaires pour effectuer avec fruit les travaux informatiques de développement et d'implémentation qui requièrent des connaissances en matière de gestion de base de données relationnelles.

En particulier, elle doit permettre à l'étudiant de construire et de gérer une base de données complexe en exploitant les fonctionnalités avancées du gestionnaire de bases de données relationnelle ACCESS : création de la base de données, développement d'un interface utilisateur convivial et pratique, partage et sécurisation.

L'unité de formation s'insère dans un parcours global de découverte, d'utilisation et d'exploitation du logiciel ACCESS

1. Introduction à ACCESS
2. Utilisation avancée d'ACCESS
3. Gestion de bases de données avec ACCESS.

**ANNEXE 3**

**CONSTITUTION DES GROUPES ET REGROUPEMENTS DE L'UNITÉ DE FORMATION**

**Informatique - Gestion de bases de données avec ACCESS (Convention CF)**

Il est conseillé de ne pas organiser de groupes comportant plus de deux étudiants par poste de travail ou plus de vingt étudiants par groupe.

Le matériel devra respecter les recommandations liées aux logiciels utilisés.

**ANNEXE 5****CAPACITES TERMINALES DE L'UNITÉ DE FORMATION****Informatique - Gestion de bases de données avec ACCESS (Convention CF)**

**Pour atteindre le seuil de réussite,**

- ◆ *face à un système informatique connu et sur lequel sont installées les versions de Windows et d'Access utilisées durant l'apprentissage,*
- ◆ *en respectant les règles et contraintes d'utilisation de l'équipement et du matériel informatique,*
- ◆ *en utilisant les commandes appropriées,*
- ◆ *à partir d'une mise en situation relevant de son domaine professionnel et nécessitant la conception d'une base de données relationnelles,*
- ◆ *les consignes étant clairement communiquées par le chargé de cours,*

**l'étudiant sera capable :**

- ◆ d'analyser et d'interpréter l'information;
- ◆ de schématiser et développer une base de données conforme aux règles de construction;
- ◆ d'exploiter les fonctionnalités avancées du logiciel pour développer un interface utilisateur répondant à des besoins spécifiques.

**Pour la détermination du degré de maîtrise, il sera tenu compte**

- ◆ du respect des consignes
- ◆ des choix techniques opérés
- ◆ de la précision apportée au développement de l'interface utilisateur

**Unités de formation de la convention Fonction publique de la Communauté Française – Enseignement de Promotion Sociale**

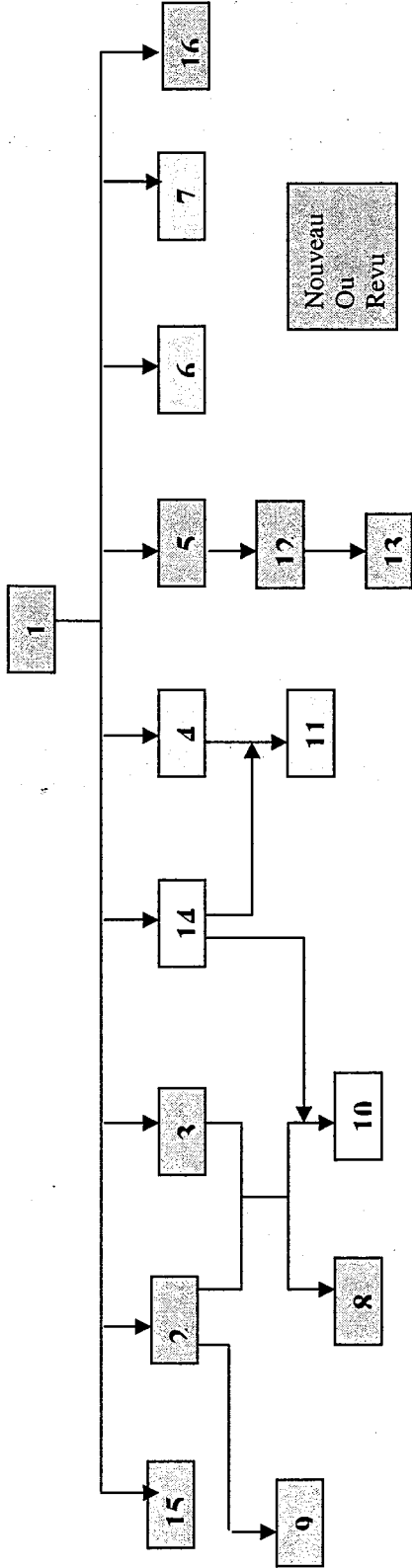

Numéro	Intitulé(s) de l'Enseignement de promotion sociale	périodes	Version 2 ou 3	Code
1	Informatique: Introduction P.C. et au système d'exploitation Windows (convention)	12	Oui	75 60 99 U21 ?3
2	Informatique: Introduction à Word (convention)	24	Oui	75 42 88 U21 ?3
3	Informatique: Introduction à la navigation sur Internet (convention)	06	Oui	75 34 99 U21 ?2
4	Informatique: Introduction à Excel (convention)	30		75 45 91 U21 ?2
5	Informatique: Introduction à Access (convention)	30	Oui	75 44 92 U21 ?3
6	Informatique: Windows - Mise à jour (convention)	06		75 31 88 U21 ?1
7	Informatique: Windows NT - Mise à jour (convention)	12		75 31 87 U21 ?1
8	Informatique: Introduction à la création de sites Web (convention)	36	Oui	75 34 96 U21 ?2
9	Informatique: Utilisation de PowerPoint (convention)	12	Oui	75 43 99 U21 ?2
10	Informatique Word - Notions complémentaires (convention)	30		75 42 85 U21 ?2
11	Informatique Excel- Notions complémentaires (convention)	30		75 45 86 U21 ?2
12	Informatique: Utilisation avancée d'Access (convention)	36	Oui	75 44 91 U21 ?3
13	Informatique: Gestion de bases de données avec Access (convention)	36	Nouveau	75 44 90 U21 ?1
14	Informatique – Introduction à la messagerie électronique (convention)	06		75 32 94 U21 ?1
15	Informatique: traitement élémentaire de l'image avec Photoshop (convention CF)	18	Nouveau	75 47 89 U21 ?1
16	Informatique: Initiation à la maintenance (convention CF)	12	Nouveau	75 04 98 U21 ?1

Tableau de concordance relatif à l'unité de formation

« Informatique : Gestion de bases de données avec Access (convention CF) »

\*

Date de dépôt :

Date d'approbation :

Date d'application provisoire :

Date limite d'application :

	Code de référence régime 1 provisoire	Code du domaine de formation	Intitulé régime 1 provisoire	Code de référence régime 1 provisoire	Code du domaine de formation	Intitulé régime 1 provisoire
S E C T I O N						
U F		709	Informatique : Gestion de bases de données avec Access (convention CF)			néant